

6SR

Electrobombas sumergidas de 6"

 Agua limpia
(Contenido de arena
máximo 100 g/m³)

 Utilizo civil

 Utilizo agrícola

 Utilizo industrial



CAMPO DE PRESTACIONES

- Caudal hasta **1200 l/min** (72 m³/h)
- Altura manométrica hasta **381 m**

LIMITES DE UTILIZO

- Temperatura máxima del fluido hasta **+35 °C**
- Contenido de arena máximo **100 g/m³**
- Profundidad de utilizo hasta **100 m** bajo el nivel del agua con cable de alimentación de longitud adecuada
- Funcionamiento:
 - en vertical
 - en horizontal con los siguientes límites:
hasta **7 etapas** o hasta **11 kW**
- Arranques/hora: **20** a intervalos regulares
- Flujo de enfriamiento mínimo **16 cm/s** (50 cm/s para 30 kW)
- Funcionamiento continuo **S1**

EJECUCION Y NORMAS DE SEGURIDAD

MOTOR ELECTRICO

– Trifásica 380 V - 60 Hz

Cable de alimentación de **4 m**

EN 60335-1
IEC 60335-1
CEI 61-150

EN 60034-1
IEC 60034-1
CEI 2-3



CERTIFICACIONES

Empresa con sistema de gestión certificado DNV
ISO 9001: CALIDAD
ISO 14001: AMBIENTE

UTILIZOS E INSTALACIONES

Se aconsejan para bombear agua limpia con contenido de arena no superior a 100 g/m³. Debido a su alto rendimiento y fiabilidad se indican para usos en el campo civil, agrícola e industrial, para la distribución del agua en acoplamiento con autoclaves, para riegos, para aumentos de presión y para instalaciones anti-incendio, etc.

EJECUCION BAJO PEDIDO

- Cuerpo bomba con bocas roscadas ISO 228/1
- Otros voltajes
- **Kit camisa de enfriamiento completo con filtro y soportes**



GARANTIA

2 años según nuestras condiciones generales de venta

CAMPO DE PRESTACIONES

60 Hz n = 3450 rpm

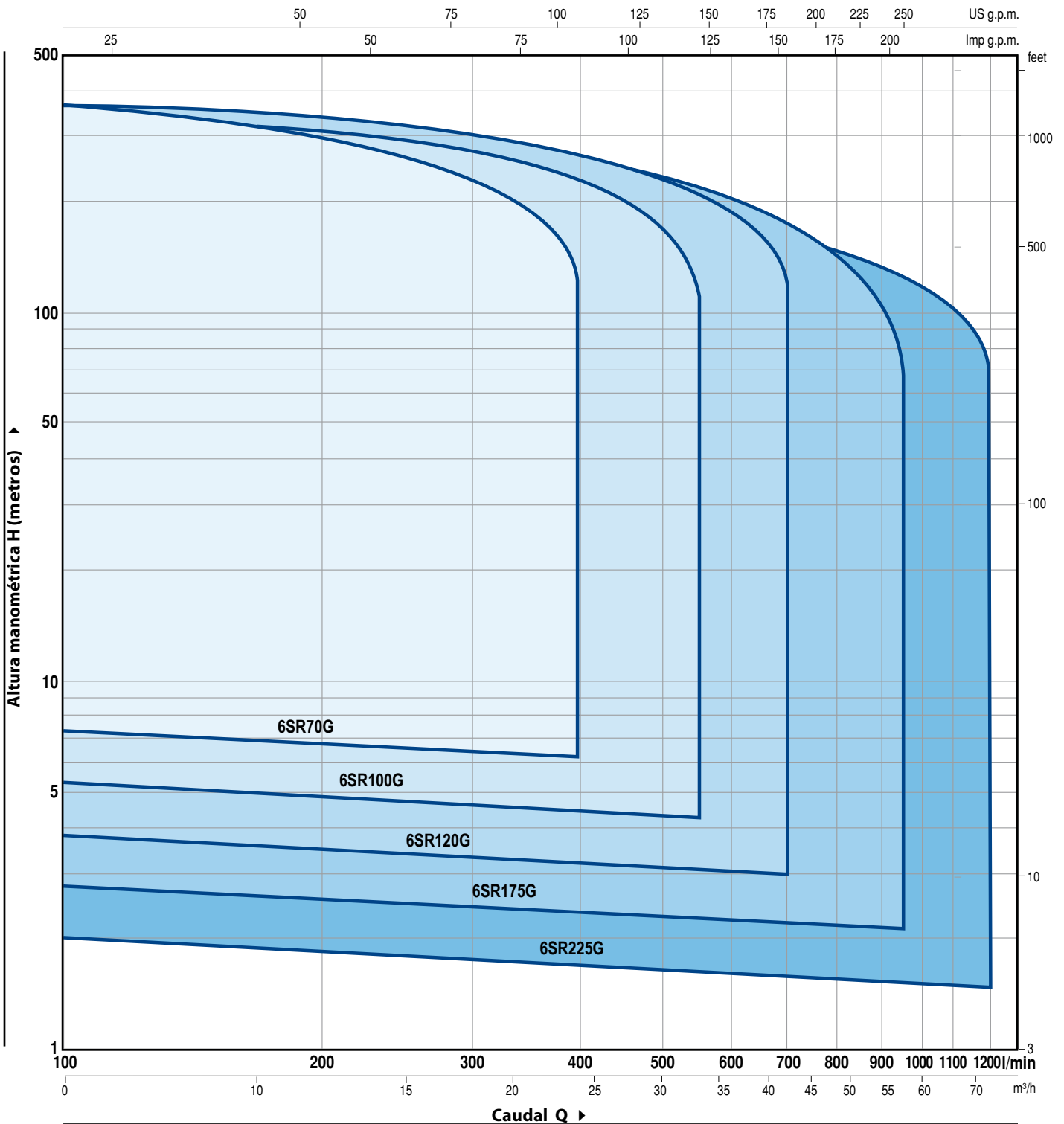

NOMENCLATURA

6 SR 70G / 75 - PD o HYD

- Diámetro del pozo en pulgadas _____
- Serie _____
- Caudal en US g.p.m. en el punto de máximo rendimiento _____
- Potencia motor _____
- PD:** electrobomba con motor 6PD "PEDROLLO" _____
- HYD:** bomba sin motor _____

6SR70G

CURVAS Y DATOS DE PRESTACIONES

60 Hz n= 3450 rpm

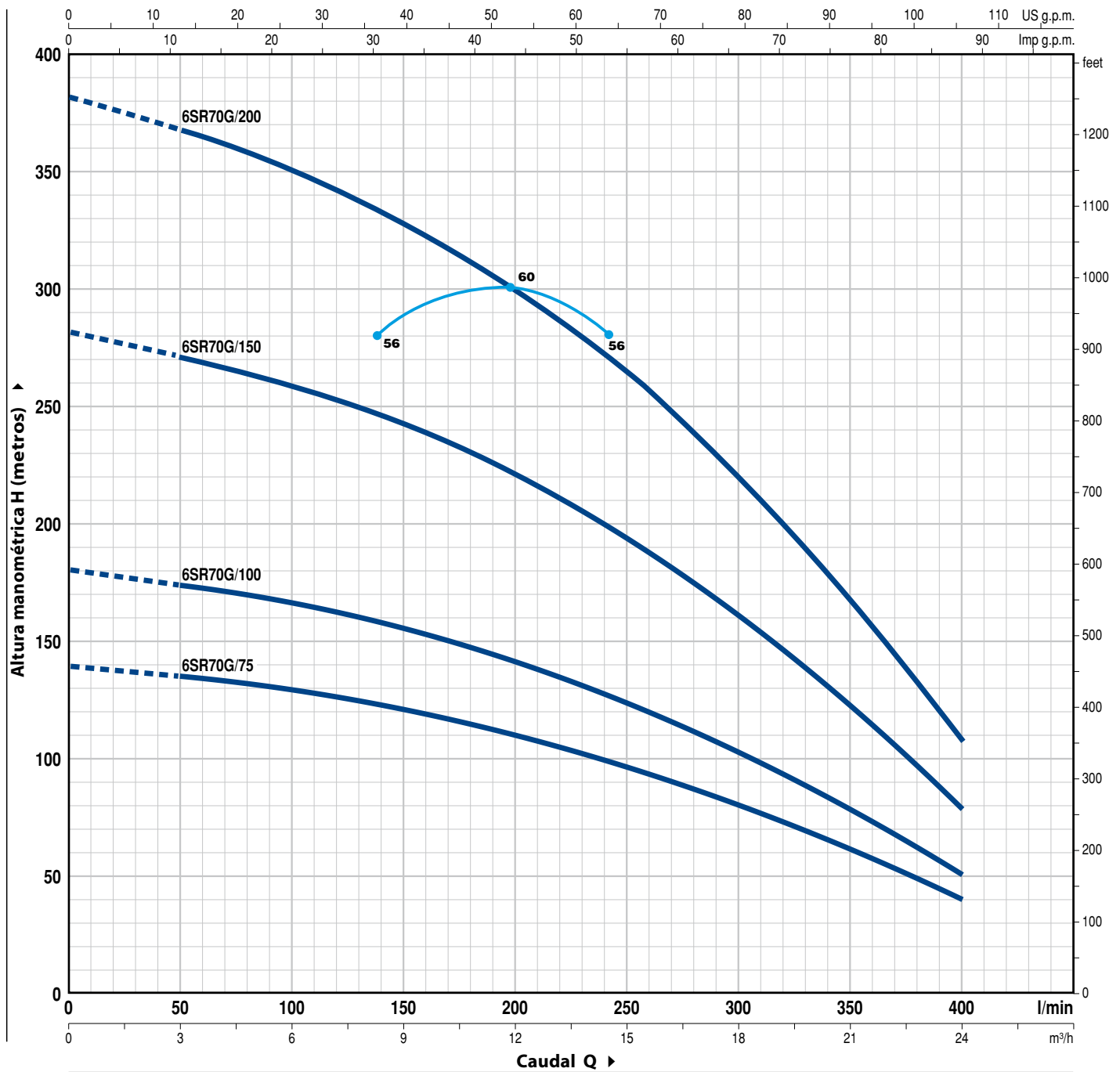

MODELO	POTENCIA (P ₂)		Q	0	3	6	9	12	15	18	21	24
	kW	HP		0	50	100	150	200	250	300	350	400
6SR70G/75	5.5	7.5	H metros	140	135	130	122	110	98	80	60	40
6SR70G/100	7.5	10		182	174	168	155	140	125	104	80	50
6SR70G/150	11	15		281	270	260	240	220	198	162	122	78
6SR70G/200	15	20		381	365	351	325	300	265	220	168	108

Q = Caudal H = Altura manométrica total

Tolerancia de las curvas de prestación según EN ISO9906 Grado 3B.

CURVAS Y DATOS DE PRESTACIONES

60 Hz n= 3450 rpm

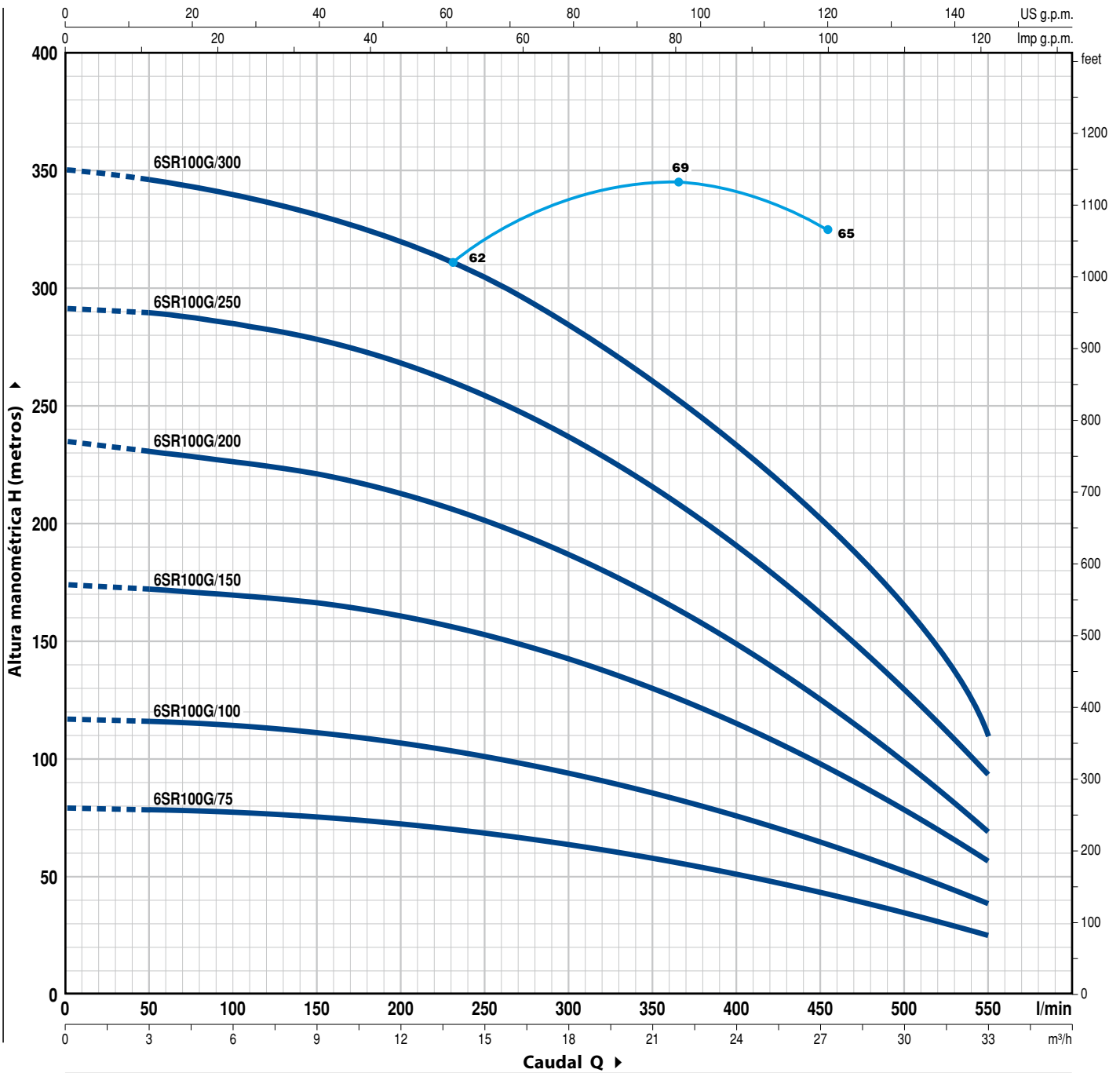

MODELO	POTENCIA (P ₂)		Q	H metros														
	kW	HP		0	3	6	9	12	15	18	21	24	27	30	33			
Trifásica				0	50	100	150	200	250	300	350	400	450	500	550			
6SR100G/75	5.5	7.5	H metros	80	79	77	75	72	68	63	58	52	44	38	25			
6SR100G/100	7.5	10		118	117	114	110	105	100	95	88	78	68	58	38			
6SR100G/150	11	15		177	173	170	166	160	152	142	130	118	100	85	56			
6SR100G/200	15	20		235	230	225	220	213	202	190	170	150	133	110	69			
6SR100G/250	18.5	25		292	290	284	275	265	252	238	218	195	167	140	92			
6SR100G/300	22	30		350	345	339	333	320	305	285	260	230	200	168	110			

Q = Caudal H = Altura manométrica total

Tolerancia de las curvas de prestación según EN ISO9906 Grado 3B.

6SR120G

CURVAS Y DATOS DE PRESTACIONES

60 Hz n= 3450 rpm

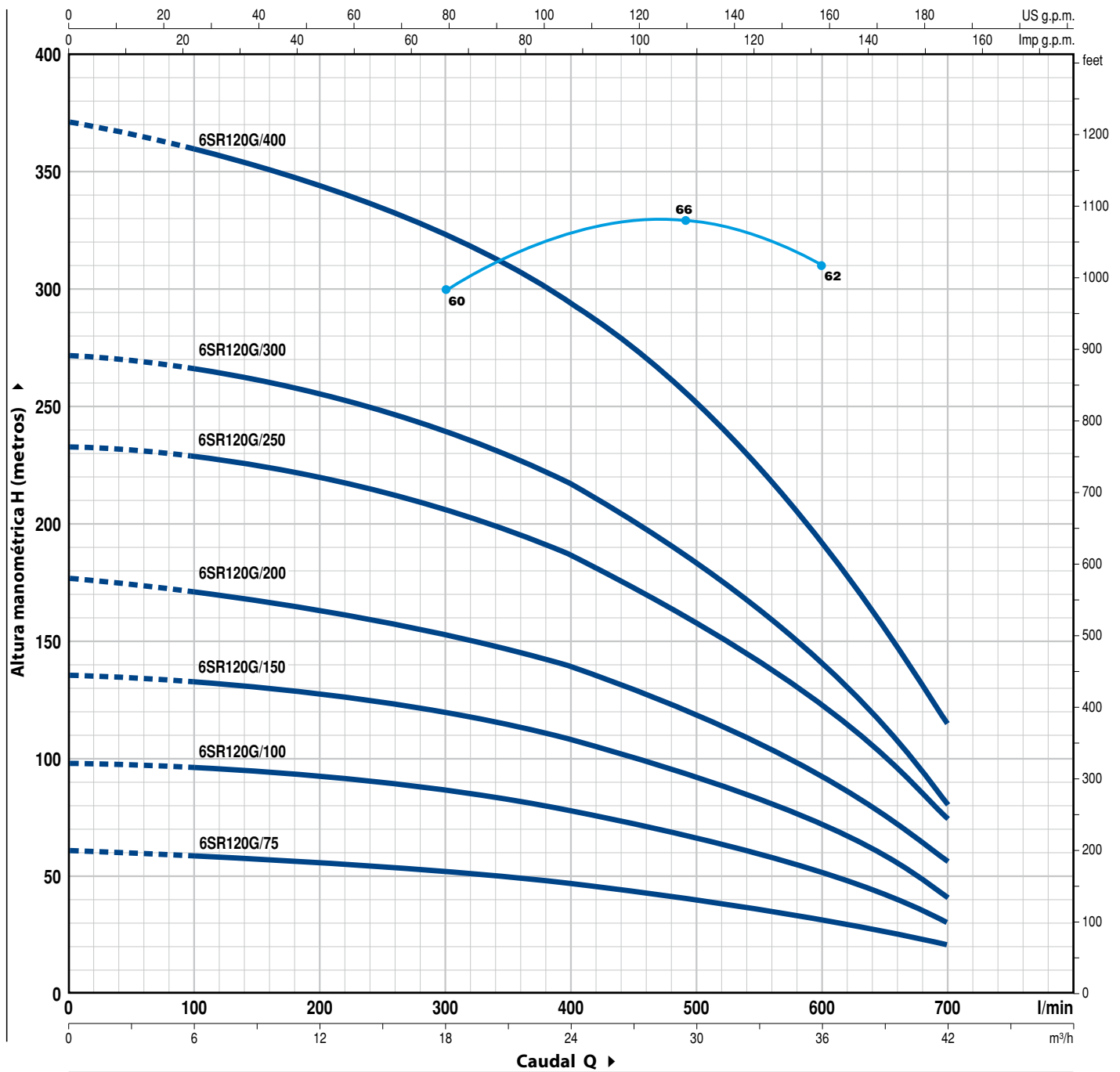

MODELO	POTENCIA (P ₂)		Q	0	6	12	18	24	30	36	42
	kW	HP		0	100	200	300	400	500	600	700
Trifásica											
6SR120G/75	5.5	7.5	H metros	61	58	55	52	46	40	31	20
6SR120G/100	7.5	10		98	95	91	85	78	66	52	30
6SR120G/150	11	15		136	132	128	120	108	92	73	45
6SR120G/200	15	20		177	170	163	155	140	120	94	56
6SR120G/250	18.5	25		233	230	220	205	188	159	125	75
6SR120G/300	22	30		272	267	255	240	218	185	143	80
6SR120G/400	30	40		372	360	345	325	295	253	195	115

Q = Caudal H = Altura manométrica total

Tolerancia de las curvas de prestación según EN ISO9906 Grado 3B.

CURVAS Y DATOS DE PRESTACIONES

60 Hz n= 3450 rpm

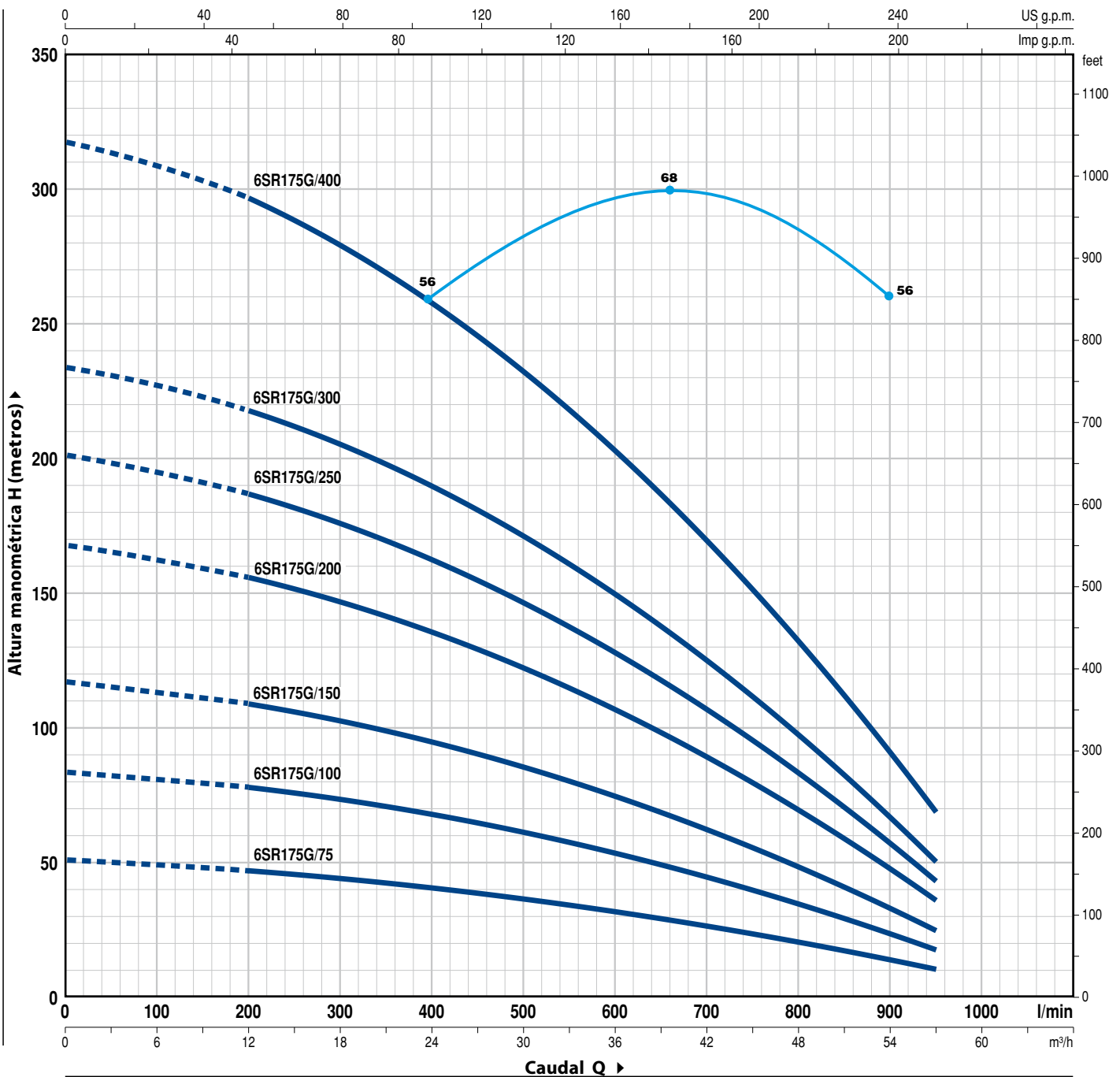

MODELO	POTENCIA (P ₂)		Q	0	12	18	24	30	36	42	48	54	57
	kW	HP		0	200	300	400	500	600	700	800	900	950
6SR175G/75	5.5	7.5	H metros	50	47	44	40	36	32	27	21	14.5	10
6SR175G/100	7.5	10		83	78	73	67	60.5	53	45	35.5	24.5	17
6SR175G/150	11	15		116	109	102.5	94	84.5	74.5	63	49.5	34.5	24
6SR175G/200	15	20		166	156	146.5	134.5	121	106.5	90.5	71	49.5	35
6SR175G/250	18.5	25		200	187	176	161.5	145	128	108.5	85	59	42
6SR175G/300	22	30		233	218	205.5	188.5	169.5	149.5	126.5	99.5	69	49
6SR175G/400	30	40		316	297	279	256	230	203	172	135	94	67

Q = Caudal H = Altura manométrica total

Tolerancia de las curvas de prestación según EN ISO9906 Grado 3B.

6SR225G

CURVAS Y DATOS DE PRESTACIONES

60 Hz n= 3450 rpm

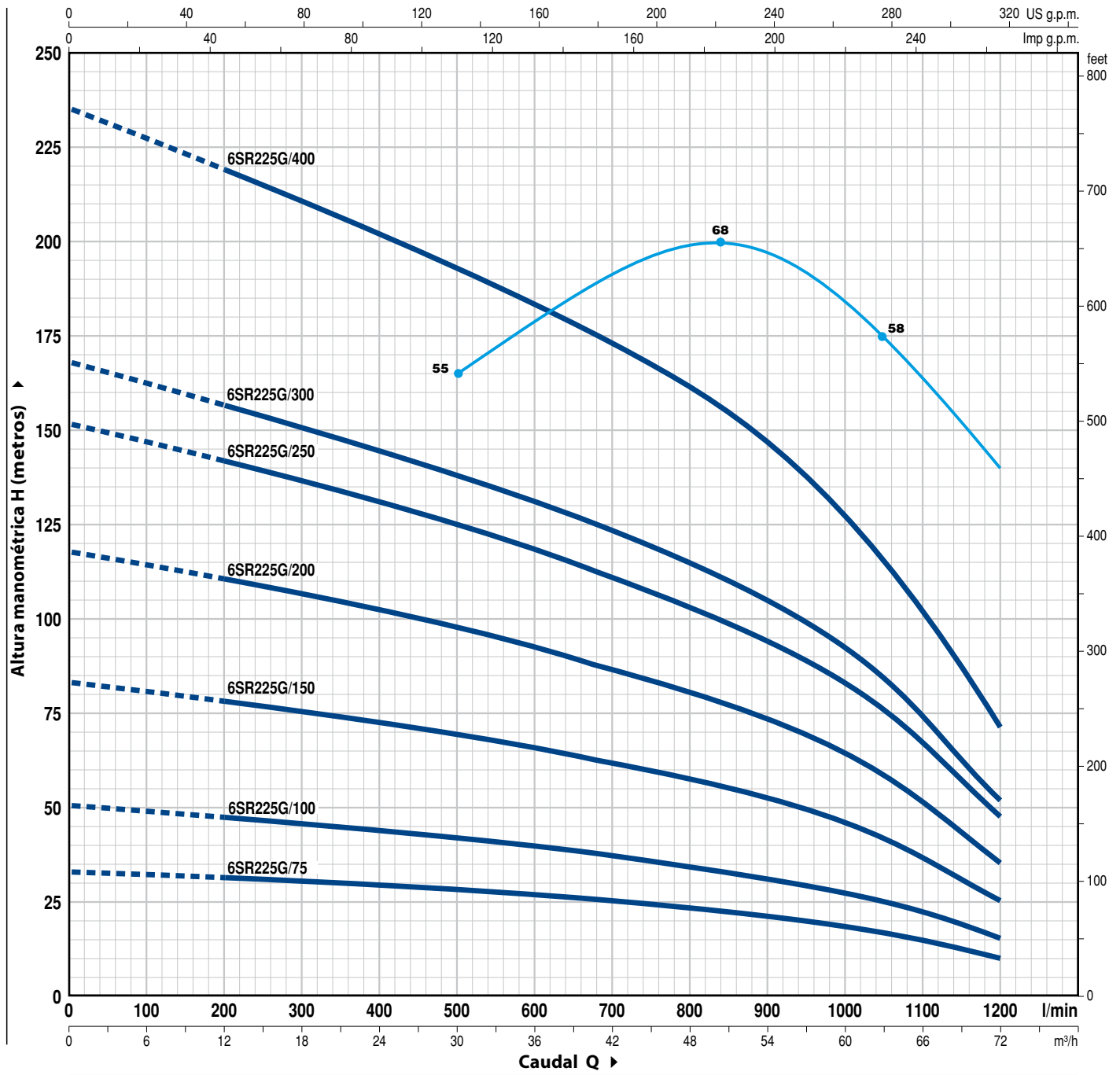

MODELO	POTENCIA (P ₂)		Q	0	12	24	36	48	60	72
	kW	HP		0	200	400	600	800	1000	1200
6SR225G/75	5.5	7.5	H metros	33	31	29	26	23	18	10
6SR225G/100	7.5	10		50	47	43	39	34.5	27.5	15
6SR225G/150	11	15		84	79	72	65.5	57.5	46	25
6SR225G/200	15	20		117	110	101	91.5	80.5	64.5	35
6SR225G/250	18.5	25		151	142	130	118	104	83	46
6SR225G/300	22	30		167	157	144	131	115.5	92	51
6SR225G/400	30	40		235	220	202	183.5	161.5	129	71

Q = Caudal H = Altura manométrica total

Tolerancia de las curvas de prestación según EN ISO9906 Grado 3B.

EJEMPLO DE INSTALACION

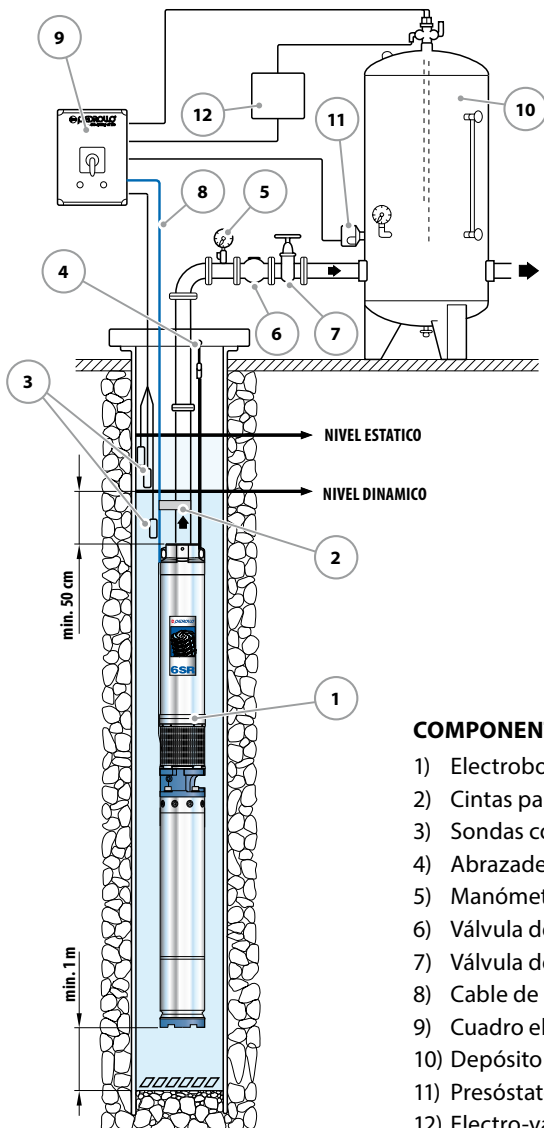

COMPONENTES

- 1) Electrobomba sumergida
- 2) Cintas para fijar
- 3) Sondas control nivel contra la marcha en seco
- 4) Abrazadera de anclaje
- 5) Manómetro
- 6) Válvula de retención
- 7) Válvula de compuerta del caudal
- 8) Cable de alimentación eléctrica
- 9) Cuadro eléctrico
- 10) Depósito autoclave
- 11) Presóstato
- 12) Electro-válvula/electro-compresor

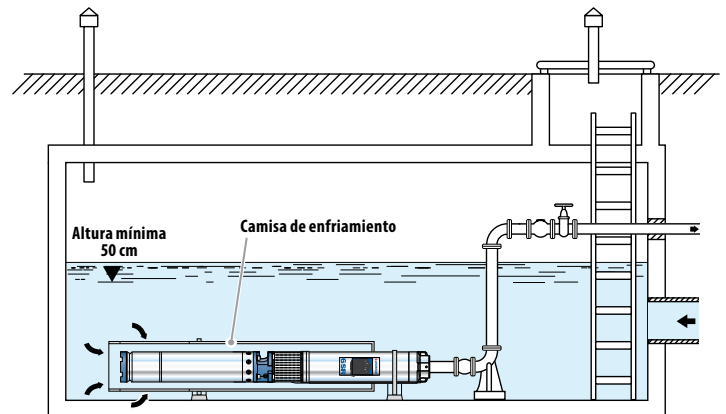

Camisa de enfriamiento

Cuando la electrobomba se instala en depósitos de acumulación, ríos o lagos, es necesario instalar una camisa externa para crear un flujo de agua de enfriamiento que evite el recalentamiento del motor.

➡ La instalación de las electrobombas **6SR** es apta para pozos con un diámetro no inferior a 6" (150 mm). La electrobomba sumergida se baja al pozo mediante el tubo de impulsión hasta una profundidad tal que garantice su total inmersión (min, 50 cm y por lo menos 1 metro desde el fondo del pozo) incluso mientras funciona, cuando se aprecia una disminución del líquido en el pozo. Cuando la electrobomba sumergida se instala en un pozo, se aconseja asegurarla con un cable de acero inoxidable para conectarla a los específicos enganches de la boca de impulsión.

POS. COMPONENTE	CARACTERISTICAS CONSTRUCTIVAS
1 CUERPO DE IMPULSION	Hierro fundido niquelado con boca de impulsión roscada NPT ANSI B 1.20.1
2 VALVULA DE RETENCION	Acero inoxidable AISI 304
3 SOPORTE	Hierro fundido niquelado, con dimensiones según norma NEMA
4 RODETES	Noryl FE1520PW y cubiertas de goma especial
5 DIFUSORES	Noryl FE1520PW
6 CAJA PORTA DIFUSOR	Acero inoxidable AISI 304
7 EJE BOMBA	Acero inoxidable AISI 304
8 RODAMIENTOS BOMBA	Parte fija en elastómero especial y parte rotatoria en acero inoxidable AISI 316 revestida de óxido de cromo para resistir a la arena
9 CASQUILLO	Acero inoxidable AISI 420
10 FILTRO	Acero inoxidable AISI 304
11 PROTECTOR CABLE	Acero inoxidable AISI 304
12 MOTOR 6"	6PD = motor sumergido en baño de aceite rebobinable "PEDROLLO"

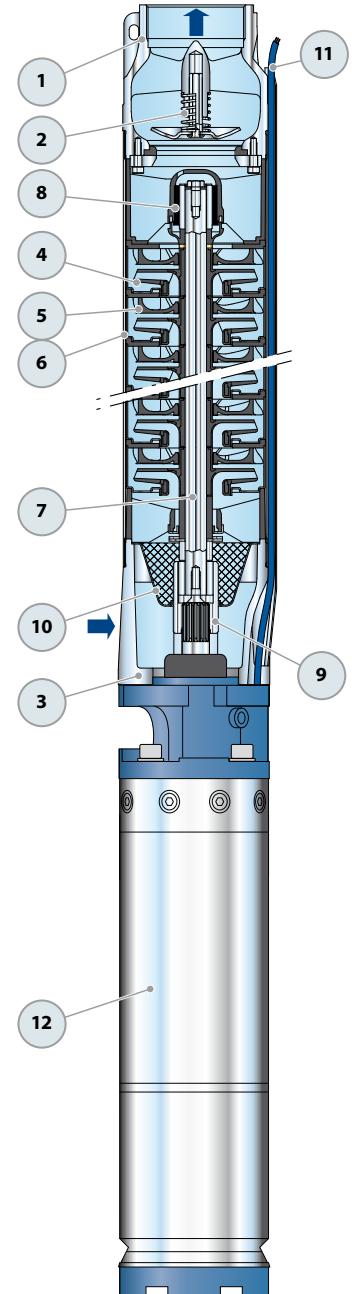

POS. COMPONENTE

CARACTERISTICAS CONSTRUCTIVAS

1	CUERPO DE IMPULSION	Acero inoxidable AISI 304 con boca de impulsión roscada NPT ANSI B 1.20.1
2	VALVULA DE RETENCION	Acero inoxidable AISI 304
3	SOPORTE	Hierro fundido niquelado, con dimensiones según norma NEMA
4	RODETES	Noryl FE1520PW y cubiertas de goma especial
5	DIFUSORES	Noryl FE1520PW
6	CAJA PORTA DIFUSOR	Acero inoxidable AISI 304
7	EJE BOMBA	Acero inoxidable AISI 304
8	RODAMIENTOS BOMBA	Parte fija en tecnopolímero especial y parte rotatoria en acero inoxidable AISI 316 revestida de óxido de cromo para resistir a la arena
9	CASQUILLO	Acero inoxidable AISI 420
10	FILTRO	Acero inoxidable AISI 304
11	PROTECTOR CABLE	Acero inoxidable AISI 304
12	MOTOR 6"	6PD = motor sumergido en baño de aceite rebobinable "PEDROLLO"

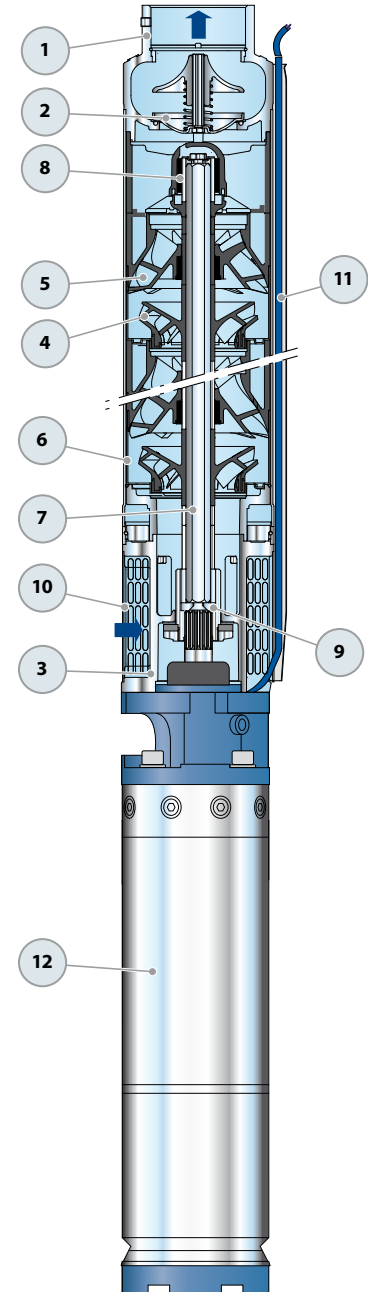

6SR-PD

DIMENSIONES Y PESOS

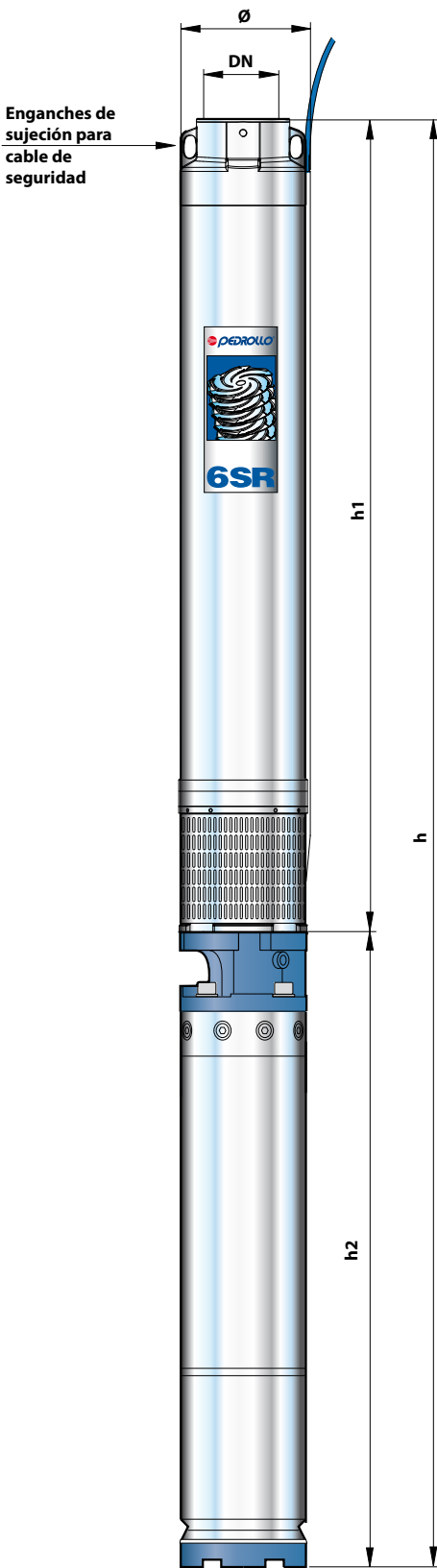

MODELO	BOCA DN	N° ETAPAS	DIMENSIONES mm			kg 3~	
			\emptyset	h1	h2		h
6SR70G/75 - PD	3"	7	149.5	676	667	1343	55.0
6SR70G/100 - PD		9		763	698	1461	60.5
6SR70G/150 - PD		14		1025	826	1851	77.5
6SR70G/200 - PD		19		1241	894	2135	89.0
6SR100G/75 - PD		4		545	667	1212	51.6
6SR100G/100 - PD		6		632	698	1330	56.6
6SR100G/150 - PD		9		807	826	1633	75.5
6SR100G/200 - PD		12		938	894	1832	83.6
6SR100G/250 - PD		15		1068	959	2027	92.6
6SR100G/300 - PD		18		1198	1116	2314	117.6
6SR120G/75 - PD		3		530	667	1197	46.5
6SR120G/100 - PD		5		636	698	1334	56.5
6SR120G/150 - PD		7		742	826	1568	69.8
6SR120G/200 - PD		9		891	894	1785	80.2
6SR120G/250 - PD		12		1051	959	2010	91.6
6SR120G/300 - PD		14		1157	1116	2273	115.9
6SR120G/400 - PD		19		1422	1243	2665	125.8
6SR175G/75 - PD		3		710	667	1377	56.0
6SR175G/100 - PD		5		936	698	1634	63.1
6SR175G/150 - PD		7		1162	826	1988	80.1
6SR175G/200 - PD	10	1501	894	2395	91.2		
6SR175G/250 - PD	12	1726	959	2685	107.5		
6SR175G/300 - PD	14	1952	1116	3068	135.0		
6SR175G/400 - PD	19	2517	1243	3760	147.0		
6SR225G/75 - PD	2	597	667	1264	54.5		
6SR225G/100 - PD	3	710	698	1408	59.0		
6SR225G/150 - PD	5	936	826	1762	74.1		
6SR225G/200 - PD	7	1162	894	2056	87.1		
6SR225G/250 - PD	9	1388	959	2347	100.0		
6SR225G/300 - PD	10	1501	1116	2617	124.5		
6SR225G/400 - PD	14	1952	1243	3195	139.0		

DIMENSIONES Y PESOS



MODELO Bomba	BOCA DN	N° ETAPAS	DIMENSIONES mm		kg
			Ø	h	
6SR70G/75 - HYD	3"	7	149.5	676	19.0
6SR70G/100 - HYD		9		763	21.5
6SR70G/150 - HYD		14		1025	27.5
6SR70G/200 - HYD		19		1241	32.0
6SR100G/75 - HYD		4		545	15.6
6SR100G/100 - HYD		6		632	17.6
6SR100G/150 - HYD		9		807	25.5
6SR100G/200 - HYD		12		938	26.6
6SR100G/250 - HYD		15		1068	27.6
6SR100G/300 - HYD		18		1198	30.6
6SR120G/75 - HYD		3		530	10.5
6SR120G/100 - HYD		5		636	17.5
6SR120G/150 - HYD		7		742	19.8
6SR120G/200 - HYD		9		891	23.2
6SR120G/250 - HYD		12		1051	26.6
6SR120G/300 - HYD		14		1157	28.9
6SR120G/400 - HYD		19		1422	34.8
6SR175G/75 - HYD		3		710	20.0
6SR175G/100 - HYD		5		936	24.1
6SR175G/150 - HYD		7		1162	30.1
6SR175G/200 - HYD	10	1501	34.2		
6SR175G/250 - HYD	12	1726	42.5		
6SR175G/300 - HYD	14	1952	48.0		
6SR175G/400 - HYD	19	2517	56.0		
6SR225G/75 - HYD	2	597	18.5		
6SR225G/100 - HYD	3	710	20.0		
6SR225G/150 - HYD	5	936	24.1		
6SR225G/200 - HYD	7	1162	30.1		
6SR225G/250 - HYD	9	1388	35.0		
6SR225G/300 - HYD	10	1501	37.5		
6SR225G/400 - HYD	14	1952	48.0		