



AQUAVAREM CE



**ACQUA CALDA SANITARIA
DOMESTIC HOT WATER**

Modello/Model: UD2003FUS4000000

Caratteristiche tecniche - technical features

Volume Volume		200 L
raccordo connector		1" GAS ISO228/1
temperatura esercizio working temperature	TS	-10 +99 °C (130°C)
pressione max. Max pressure	PS	10 bar
pressione prova test pressure	PT	15 bar
precarica precharged pressure		2,0 bar (range 0,5-3,5 bar)
Fluido Fluid		Aria+acqua Air+water
Modulo: Module:		B+D
Categoria PED PED Category:		III

Imballo - packaging

	A	B	H
dimesioni (mm) dimensions (mm)	1100	550	550
volume (m ³) volume (m ³)	0,33		
peso (kg) weight (kg)	44,0		
q.ta per cartone q.ty for box	1		
quantità per paletta Q,y for std. pallet	6		

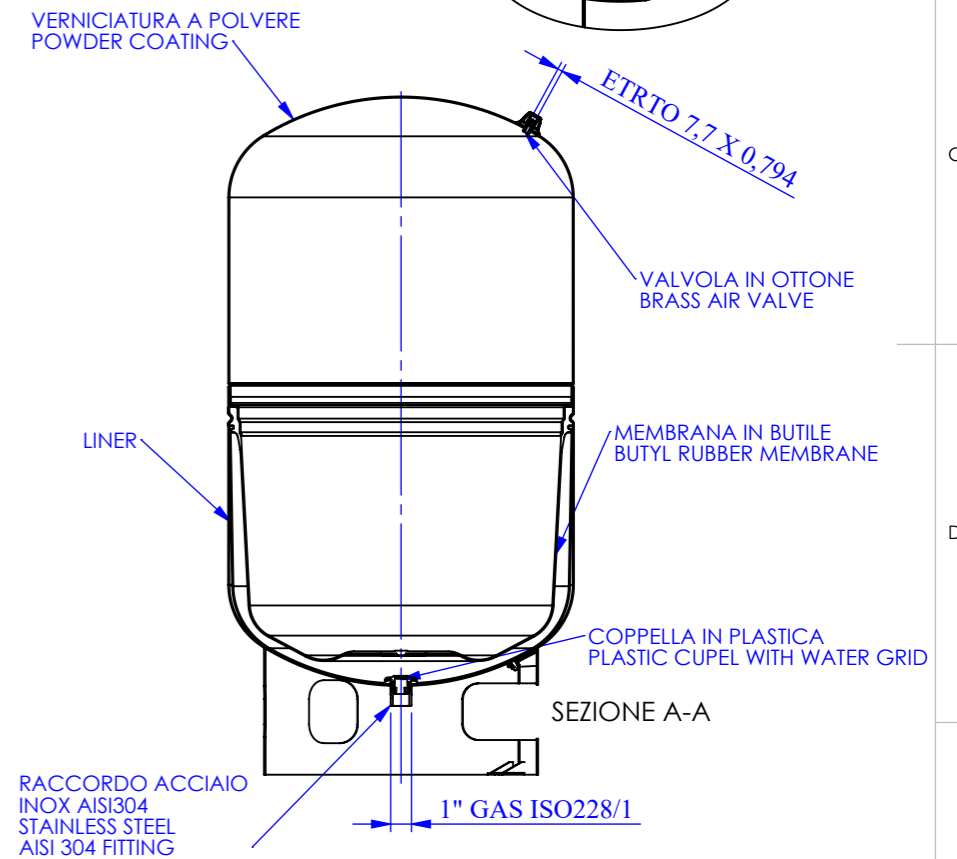
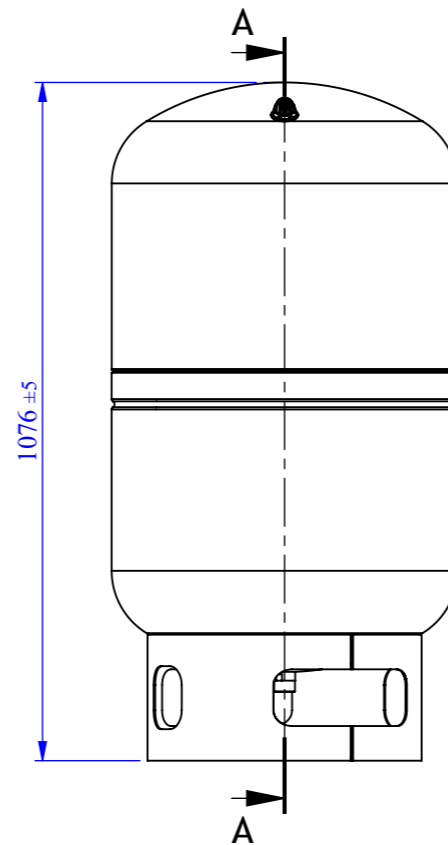
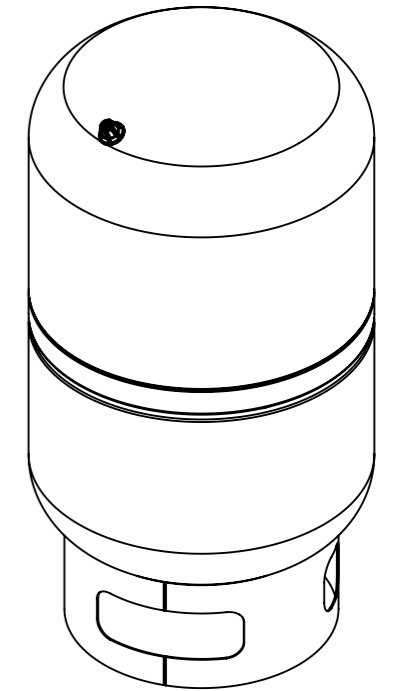
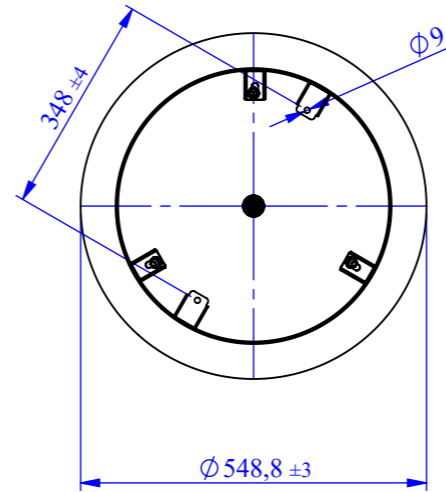
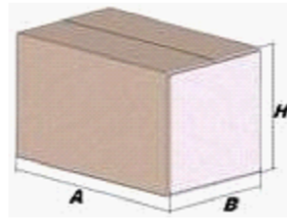

Quote senza indicazione di tolleranza: grado di precisione MEDIO, UNI EN 22768-1		LIPRO	TIPO PARTE	COLORE
SMUSSI NON QUOTATI	RUGOSITA'	QUANTITA' PER GRUPPO	FORMATO FOGLIO	FINITURA SUPERFICIALE
	SCALA	FOGLIO	A3	
	1:12	1 / 1		NOME
GRUPPO - MACCHINA			Disegnato	F.Mazzucato
DESCRIZIONE			Approvato	18/05/2020
AQUAVAREM CE L. 200 - 1" - 10 BAR				
COMMESSA	CODICE	REVISIONE		
	UD2003FUS4000000	00		

Il presente disegno è di proprietà della **VAREM** e non può essere riprodotto ne comunicato a terzi senza ns autorizzazione scritta